

# RWA Zentrale

## 2A - 1 - 1

**2,2A** max. Motornennstrom bei 24 V DC  
**1** Lüftungsgruppe  
**1** RWA - Gruppe

# Technische Unterlagen

# 1 Inhaltsverzeichnis

	Seite
1 Inhaltsverzeichnis .....	2
1.1 Abbildungsverzeichnis .....	2
2 Geräteansicht .....	3
3 Installation .....	4
3.1 Allgemeines.....	4
3.2 Vorschriften und Einbauhinweise .....	4
3.3 Unfallverhütungsvorschriften .....	4
3.4 Auslegung der Zentrale.....	4
3.5 Anschließen der RWA – Zentrale 2A-1-1 .....	5
3.6 Übersichtsschaltbild für Antriebe mit integrierter Lastabschaltung.....	6
3.7 Übersichtsschaltbild für Antriebe mit externer Lastabschaltung.....	7
3.7.1 Bestimmung der Leitungsquerschnitte .....	8
3.7.2 Kabeltypen.....	9
3.8 Anschluss der RWA – Taster.....	10
3.9 Anschluss automatische Melder.....	10
3.10 Anschluss der Wind-/ Regenauswertung WRA 501 (Nachrüstmodul) .....	11
3.11 Anschluss Lüftungstaster und externe Wind-/ Regenmelderanlage.....	12
3.12 Auslöse- und Störungsweitergabe .....	12
3.13 Anklemmen der Akkumulatoren .....	12
4 Funktionsbeschreibung.....	13
4.1 RWA ( Auslöse ) – Betrieb.....	13
4.2 Lüftungsbetrieb .....	13
4.3 Komfort – Lüftungsmodul.....	14
4.3.1 Hubbegrenzung .....	14
4.3.2 Zu – Automatik.....	14
4.4 Auf – Anzeige.....	14
5 Inbetriebnahme.....	15
6 Bedienung .....	16
6.1 Anzeige- und Bedienelemente auf der Platine .....	16
6.2 Akustische Signale.....	18
6.3 Sicherungen auf der Platine.....	19
6.4 Auslieferungszustand.....	19
6.5 Einbauort optionaler Module.....	19
7 Programmierung (SETUP).....	20
8 Fehlersuche / Störungssuche .....	21
9 Wartung.....	22
10 Technische Daten.....	23
11 Anhang Schaltpläne	

## 1.1 Abbildungsverzeichnis

Abbildung 1: Ansicht der RWA Zentrale 2A-1-1Installation .....	3
Abbildung 2: Klemmenbelegung .....	5
Abbildung 3: Übersichtsplan für Antriebe mit integrierter Lastabschaltung .....	6
Abbildung 4: Übersichtsplan für Antriebe mit externer Lastabschaltung .....	7
Abbildung 8: RWA – Taster 6 und 7.....	10
Abbildung 10: Anschluss Wind-/ Regenauswertung WRA 501 .....	11
Abbildung 13: Störungs- und Auslöserelais .....	12
Abbildung 14: Verschaltung der Akkus .....	12
Abbildung 15: Komfort- Lüftungsmodul KL-MOD.....	14
Abbildung 16: Anzeige- und Bedienelemente .....	16
Abbildung 17: Anzeige- und Bedienelemente .....	20



## 2 Geräteansicht



Abbildung 1: Ansicht der RWA Zentrale 2A-1-1 Installation



## 3 Installation

### 3.1 Allgemeines

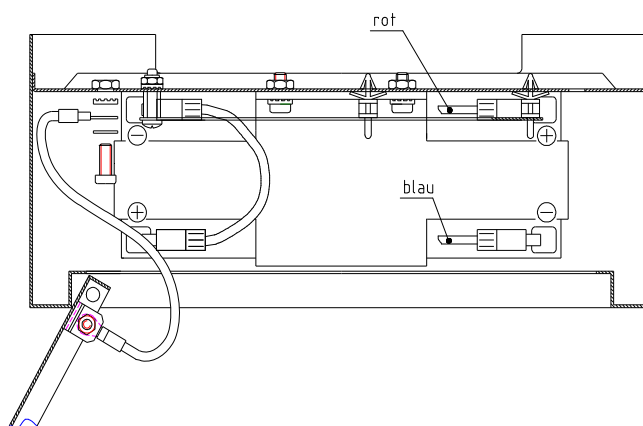
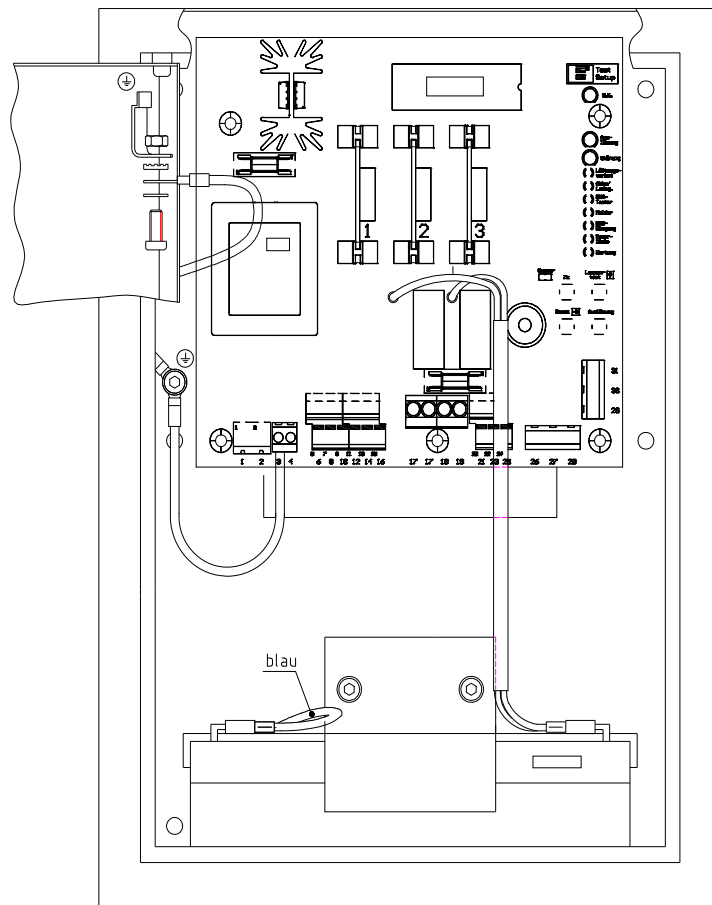
Installation, Inbetriebnahme, Reparatur und Wartung der RWA Zentrale 2A-1-1 darf nur von geschultem Fachpersonal vorgenommen werden.

### 3.2 Vorschriften und Einbauhinweise

Bei Installation, Einbau und Inbetriebnahme sind folgende Vorschriften und Hinweise zu beachten:

- Landesbauordnung
- DIN 18232 – Baulicher Brandschutz in Industriegebäuden
- VDS – Richtlinie 2098
- Bestimmungen der zuständigen Brandschutzbehörde
- die Richtlinie ZH 1/494 für kraftbetätigte Fenster, Türen und Tore
- VDE 0100, VDE 0108
- die Vorschriften des zuständigen Energieversorgungsunternehmens ( EVU )
- Montageort der Zentrale sollte so gewählt werden, dass zu späteren Wartungs- und Reparaturzwecken die Zentrale frei zugänglich ist
- das Gehäuse ist an der Wand zu befestigen
- Für die 230V AC Zuleitung muss eine externe Freischalteneinrichtung vorgesehen werden.

#### **Wichtiger Hinweis**

**Vor der Inbetriebnahme sind die Akkumulatoren mindestens 12h zu laden. Beim Anschluss der Akkus ist unbedingt auf richtige Polung zu achten!**

### 3.3 Unfallverhütungsvorschriften

Es sind die allgemeinen Unfallverhütungsvorschriften, die UVV für kraftbetätigte Fenster, Türen und Tore und die Installationsvorschriften des VDE unbedingt einzuhalten.

#### **Wichtiger Warnhinweis**

**Vor Ausbau einer Komponente ist die Anlage spannungsfrei zu schalten.**

- **zuerst die Netzspannung 230V abklemmen**
- **anschließend den Akkumulator abtrennen**
- **zum Schutz der elektronischen Bauteile hat sich der Monteur vor Arbeiten an der Platine zu erden → mit dem Finger den Erdungsanschluss berühren**
- **beim Wiedereinschalten müssen die Spannungen in umgekehrter Reihenfolge aufgelegt werden**

### 3.4 Auslegung der Zentrale

Die RWA Zentrale verfügt über 1 Motorlinie, 1 Handmelderlinie, 1 automatische Melderlinie und einen Eingang für die BMZ (**B**rand- **M**elde- **Z**entrale) und bietet dementsprechend die Möglichkeit folgende Komponenten anzuschliessen:

- **Motoren:** Es können 2 Motoren vom Typ: JM – DC - ... 24V / 0,8A ... 1,1A mit zugehöriger externer oder interner Lastabschaltung angeschlossen werden. Bei Anschluss anderer Motoren ist die Anzahl je Motorlinie durch die Stromaufnahme der Motoren begrenzt. Der max. Ausgangsstrom der Motorlinie beträgt 2,2A.
- **Melder:** In der Handmelderlinie können bis zu 10 RWA – Taster angeschlossen werden. In der automatische Melderlinie können bis zu 50 automatische Melder [optische Rauchmelder, Wärmemaximalmelder oder Wärmedifferentialmelder], in Ein- oder Zwei- Melderabhängigkeit, angeschlossen werden.



### 3.5 Anschließen der RWA – Zentrale 2A-1-1

Die Zentrale verfügt über Anreihklemmen auf der Platine, an denen sämtliche Anschlüsse, abgehend wie ankommend, aufgelegt werden. Die Leitungszuführung erfolgt von hinten durch die dafür vorgesehene Aussparung im Kastenboden. Die Leitungen können von oben oder von unten hinter den Kastenboden geführt werden.

Folgendes Bild verdeutlicht die Position der einzelnen Klemmen auf der Platine:



Abbildung 2: Klemmenbelegung

Sämtliche Klemmen sind im unteren Teil der Platine angeordnet und können bequem mit einem passenden Schraubendreher erreicht werden. Auf der rechten Seite befindet sich das übersichtlich angeordnete Bedien- und Anzeigenfeld der Zentrale. Unterhalb der Schaltrelais befindet sich die Sicherung SI2 für die Motorlinie. Die Sicherung SI1 der Netzstromversorgung befindet sich oberhalb des Trafos.

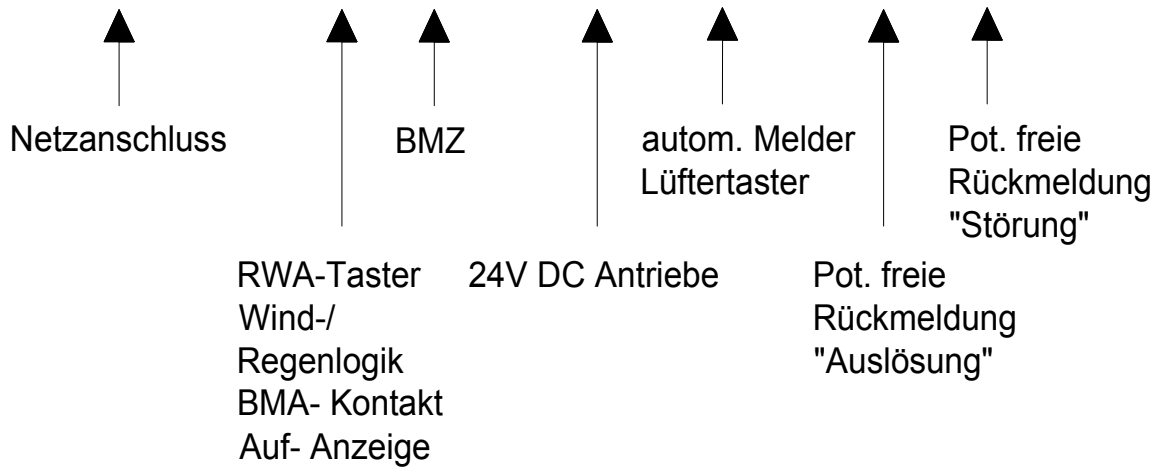
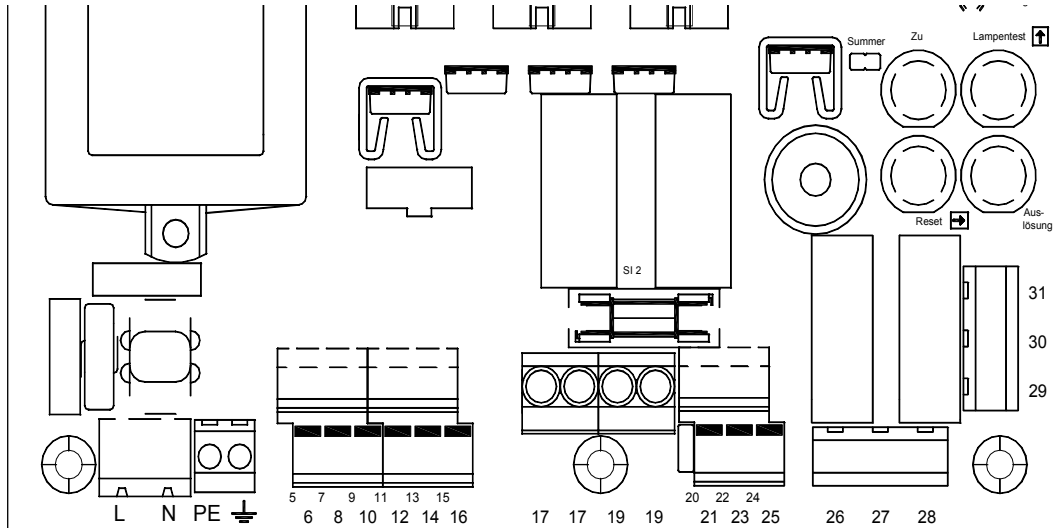

### 3.6 Übersichtsschaltbild für Antriebe mit integrierter Lastabschaltung

Das folgende Bild stellt die gesamte Rauch- und Wärmeabzugsanlage mit den zugehörigen externen Bauteilen übersichtlich dar. Abhängig vom Anwendungsfall werden nicht sämtliche externen Bauteile benötigt, werden der Vollständigkeit halber aber mit aufgeführt.



Abbildung 3: Übersichtsplan für Antriebe mit integrierter Lastabschaltung

Nachfolgend wird aufgezeigt wie und wo die einzelnen externen Bauteile an der Zentrale angeschlossen werden.

**!!!!** Die Anschaltung aller Geräte, wie Melder, Motoren usw. muss im Anhang bei den Stromlaufplänen detailliert nachgeschaut werden.

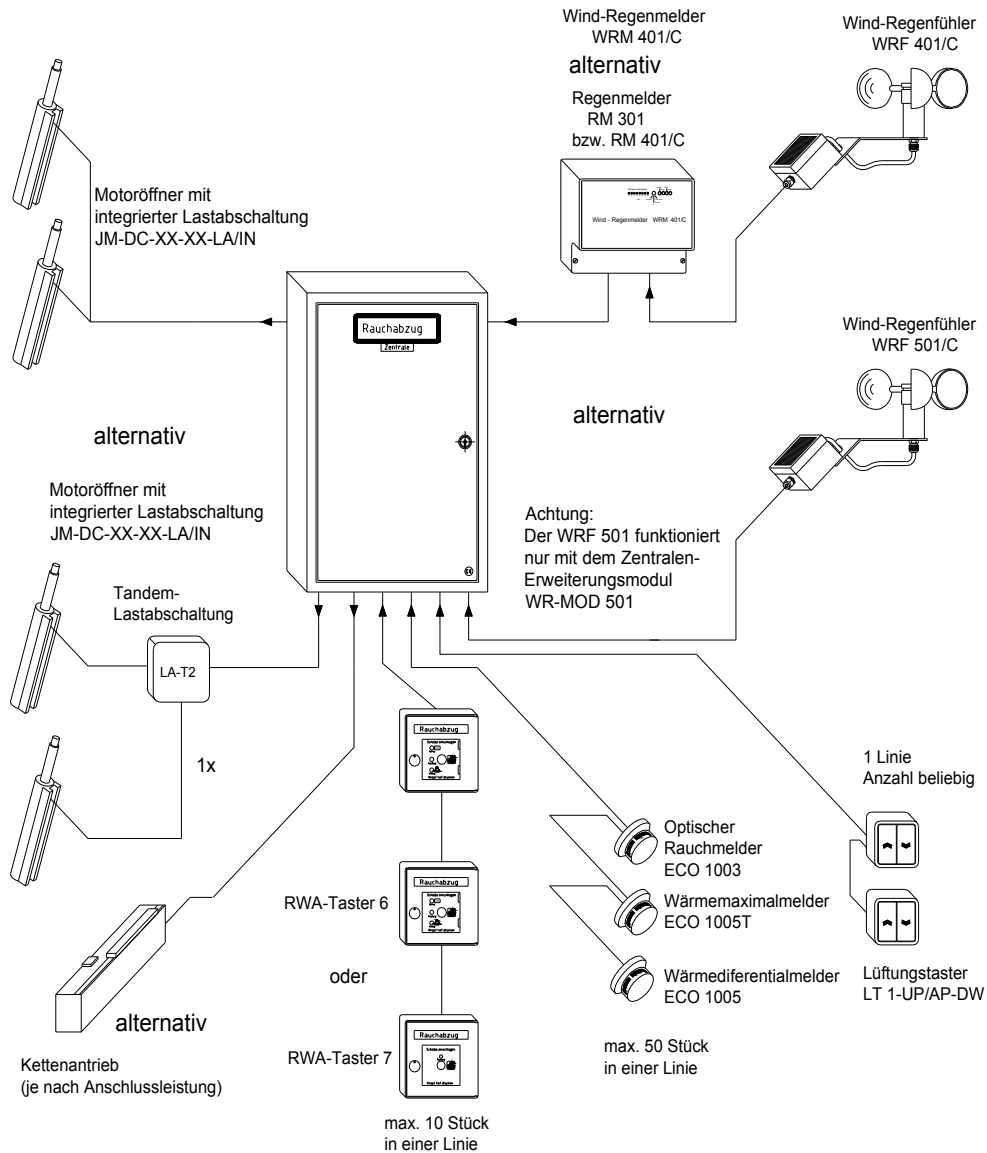

### 3.7 Übersichtsschaltbild für Antriebe mit externer Lastabschaltung

Das folgende Bild stellt die gesamte Rauch- und Wärmeabzugsanlage mit den zugehörigen externen Bauteilen übersichtlich dar. Abhängig vom Anwendungsfall werden nicht sämtliche externen Bauteile benötigt, werden der Vollständigkeit halber aber mit aufgeführt.



Abbildung 4: Übersichtsplan für Antriebe mit externer Lastabschaltung

Nachfolgend wird aufgezeigt wie und wo die einzelnen externen Bauteile an der Zentrale angeschlossen werden.

**!!!!** Die Anschaltung aller Geräte, wie Melder, Motoren usw. muss im Anhang bei den Stromlaufplänen detailliert nachgeschaut werden.

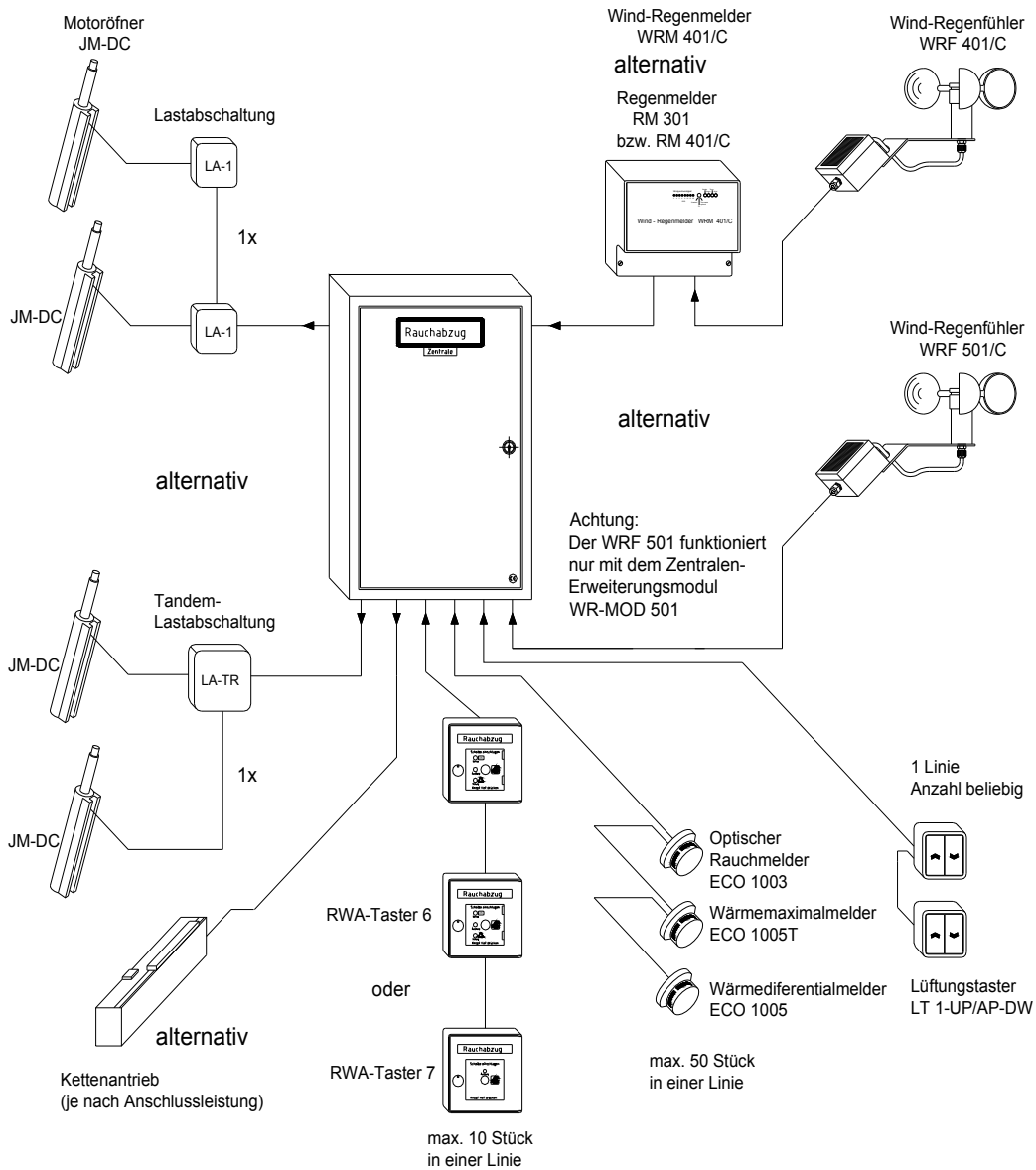

### 3.7.1 Bestimmung der Leitungsquerschnitte

Bei Einsatz von 24V DC – Motoröffnern ist die Leitungslänge der Motorzuleitungen aufgrund von Spannungsabfällen begrenzt. Dabei ist der Nennstrom der angeschlossenen Antriebe in einer Motorlinie sowie der Leitungsquerschnitt maßgebend für die maximal zulässige Leitungslänge.

Die folgende Tabelle zeigt abhängig von dem **Nennstrom der angeschlossenen Motoröffner** und dem Leitungsquerschnitt die maximal zulässige Leitungslänge:

<b>Stromaufnahme ( I ) je Motorlinie in [A]</b>	<b>Anzahl der benötigten Adern (ohne Schutzleiter)</b>	<b>maximale zulässige einfache Leitungslänge bis zum letzten Motor in [m]</b>
bis 0,5	2 x 1,5mm <sup>2</sup>	168
bis 0,5	2 x 2,5mm <sup>2</sup>	280
bis 0,5	2 x 4mm <sup>2</sup>	449
bis 0,5	2 x 6mm <sup>2</sup>	674
0,5 bis 1,0	2 x 1,5mm <sup>2</sup>	84
0,5 bis 1,0	2 x 2,5mm <sup>2</sup>	140
0,5 bis 1,0	2 x 4mm <sup>2</sup>	224
0,5 bis 1,0	2 x 6mm <sup>2</sup>	337
1,0 bis 1,5	2 x 1,5mm <sup>2</sup>	56
1,0 bis 1,5	2 x 2,5mm <sup>2</sup>	93
1,0 bis 1,5	2 x 4mm <sup>2</sup>	149
1,0 bis 1,5	2 x 6mm <sup>2</sup>	224
1,5 bis 2,0	2 x 1,5mm <sup>2</sup>	42
1,5 bis 2,0	2 x 2,5mm <sup>2</sup>	70
1,5 bis 2,0	2 x 4mm <sup>2</sup>	112
1,5 bis 2,0	2 x 6mm <sup>2</sup>	168
2,0 bis 2,2	2 x 1,5mm <sup>2</sup>	38
2,0 bis 2,2	2 x 2,5mm <sup>2</sup>	63
2,0 bis 2,2	2 x 4mm <sup>2</sup>	102
2,0 bis 2,2	2 x 6mm <sup>2</sup>	153





Die folgende Tabelle zeigt abhängig von der Anzahl der **24V DC Fernauslösungen (Typ: Impulsstrom)** und dem Leitungsquerschnitt die maximal zulässige Leitungslänge an:

Anzahl der Fernauslösungen	Anzahl der benötigten Adern (ohne Schutzleiter)	maximale zulässige einfache Leitungslänge bis zur letzten Fernauslösung [m]
1	2 x 1,5mm <sup>2</sup>	420
1	2 x 2,5mm <sup>2</sup>	700
2	2 x 1,5mm <sup>2</sup>	210
2	2 x 2,5mm <sup>2</sup>	350
3	2 x 1,5mm <sup>2</sup>	140
3	2 x 2,5mm <sup>2</sup>	233
4	2 x 1,5mm <sup>2</sup>	105
4	2 x 2,5mm <sup>2</sup>	175
5	2 x 1,5mm <sup>2</sup>	84
5	2 x 2,5mm <sup>2</sup>	140
6	2 x 1,5mm <sup>2</sup>	70
6	2 x 2,5mm <sup>2</sup>	116
7	2 x 1,5mm <sup>2</sup>	60
7	2 x 2,5mm <sup>2</sup>	100
8	2 x 1,5mm <sup>2</sup>	52
8	2 x 2,5mm <sup>2</sup>	87

### 3.7.2 Kabeltypen

**Sämtliche Kabeltypen sind stets mit der zuständigen Baubehörde und Brandschutzbehörde oder der örtlichen Feuerwehr abzuklären.**



### 3.8 Anschluss der RWA – Taster

Die Verkabelung der Handmelder (RWA – Taster 6 und / oder RWA – Taster 7) erfolgt abhängig vom Tastertyp 7-adrig bzw. 3-adrig. **Die Linie wird analog zur autom. Melderlinie ebenfalls im letzten Melder mit einem 33 kΩ Widerstand zur Leitungsüberwachung abgeschlossen.**

Es werden 2 Typen von RWA – Tastern nach Anzeige- und Funktionsvielfalt unterschieden:

#### RWA – Taster 6: (Hauptbedienstelle nach EN 12101-9 und VdS 2592)

- Taster „RWA – Auslösung“
- Taster „Reset“
- Taster „Zu“
- LED „Auslösung“
- LED „Störung“
- LED „Betrieb“

#### RWA - Taster 7: (Nebenbedienstelle nach EN 12101-9 und VdS 2592)

- Taster „RWA – Auslösung“
- LED „Auslösung“

Die nachfolgenden Bilder zeigen die beiden RWA – Taster:

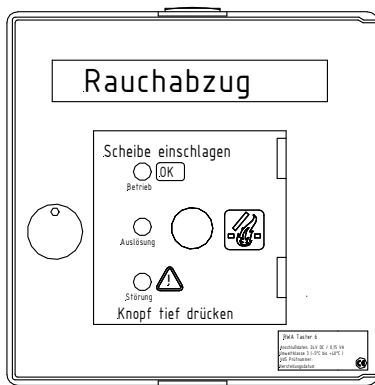

RWA – Taster 6



RWA – Taster 7

Abbildung 8: RWA – Taster 6 und 7

Bei Anschluss von mehreren RWA – Tastern ist darauf zu achten, dass die Leitungsverlegung von RWA – Taster zu RWA – Taster zu erfolgen hat. Nur so kann mit Hilfe des 33 kΩ Widerstandes eine ordnungsgemäße Linienüberwachung erfolgen.

### 3.9 Anschluss automatische Melder

Die automatischen Melder dürfen niemals sternförmig verdrahtet werden. Die max. Anzahl der Melder kann im Setup auf drei verschiedene Bereiche eingestellt werden. Für jede Melderanzahlgruppe ergibt sich ein anderer Abschlusswiderstand im letzten Melder. Diese Widerstände sind in Tüten an der Akkuzuleitung befestigt. Im Auslieferungszustand ist ein 33k Widerstand an den Klemmen 23 und 25 der RWA-Zentrale angeschlossen.

Melderanzahl	Setupeinstellung	Abschlusswiderstand
0 – 10	0 – 10	33K
11 – 25	11 – 25	15k
26 - 50	26 - 50	6k8



### 3.10 Anschluss der Wind-/ Regenauswertung WRA 501 (Nachrüstmodul)

Das nachfolgende Bild zeigt den Anschluss des Wind-/ Regenmoduls WR-MOD 501 mit dem Wind-/ Regenfühler WRF 501 an der RWA-Zentrale. Die Wind-/ Regenauswertung ist ein modularer Nachrüstsatz für die RWA Zentralen. Er besteht aus einem Wind-/ Regenmodul WR-MOD 501 und eine Wind-/ Regenfühler WRF 501.



Abbildung 10: Anschluss Wind-/ Regenauswertung WRA 501

Zum vorrangigen Schließen der Öffnungsgeräte im Lüftungsbetrieb kann eine Wind-/ Regenauswertung an die RWA Zentrale 2A-1-1 angeschlossen werden. Das obige Bild zeigt den Anschluss des Wind-/ Regenmoduls WR-MOD 501 und den Anschluss des Wind-/ Regenfühlers WRF 501.

**Für die ordnungsgemäße Funktion der Wind-/ Regenauswertung ist zusätzlich dessen Technische Dokumentation zu beachten.**

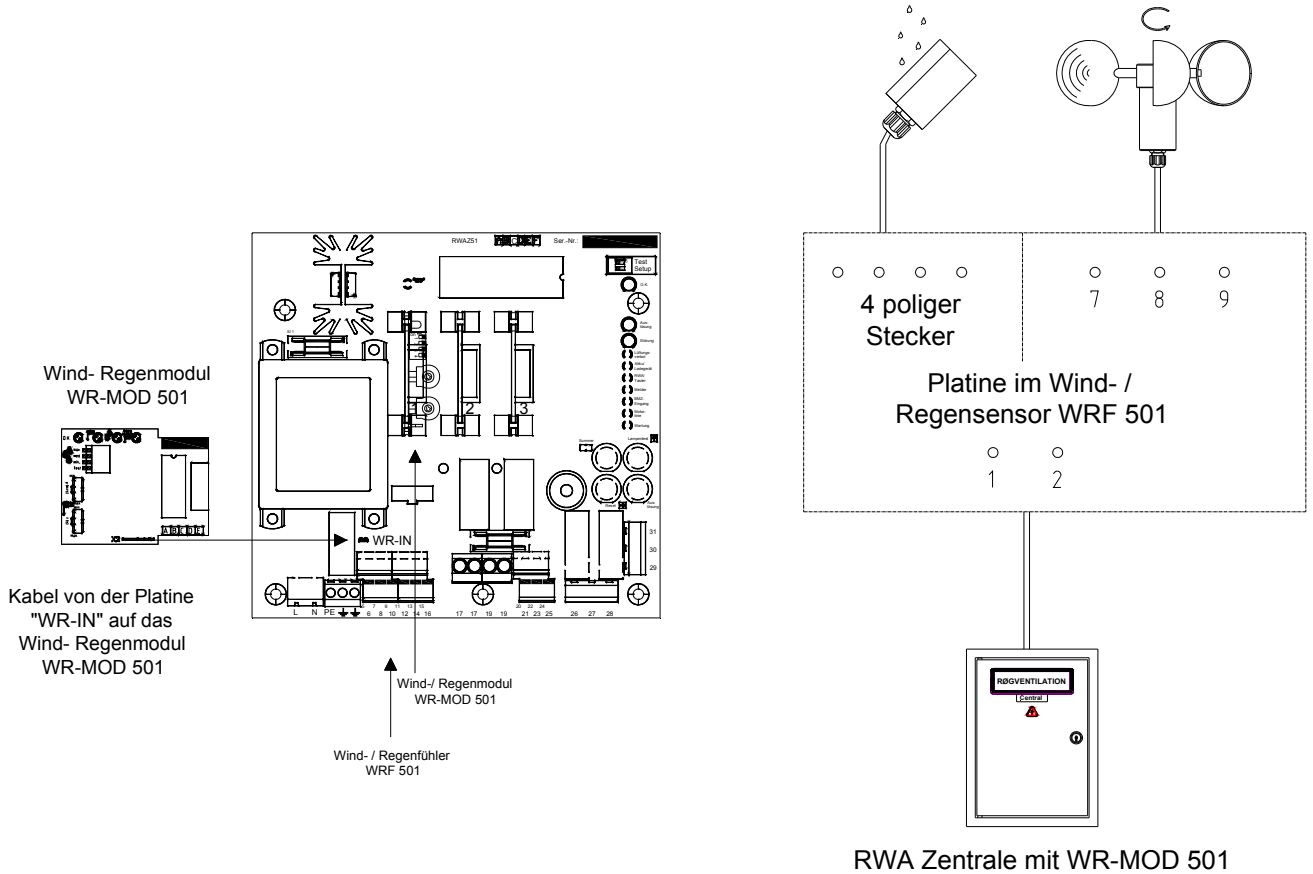

### 3.11 Anschluss Lüftungstaster und externe Wind-/ Regenmelderanlage

Je Motorlinie können beliebig viele Lüftungstaster angeschlossen werden. Die Verkabelung der Lüftungstaster erfolgt 3-adrig. Zum vorrangigen Schließen der Öffnungsgeräte im Lüftungsbetrieb kann eine Wind- Regenmelderanlage an die RWA Zentrale 2A-1-1 angeschlossen werden. Das obige Bild zeigt den Anschluss der (Wind-) Regenmelderanlage (W)RM 401/C und den Anschluss des Regenmelders RM 301. Es kann jedoch auch ein Fremdprodukt angeschlossen werden, sofern dieses über einen potentialfreien Schließer verfügt.

**Für die ordnungsgemäße Funktion der Wind-/ Regenmelderanlage ist zusätzlich dessen Technische Dokumentation zu beachten.**

### 3.12 Auslöse- und Störungsweitergabe

Für die Weitergabe des Auslöse- und Störungszustandes sind 2 Relais mit je einem potentialfreien Wechslerkontakt vorhanden (siehe Bild).

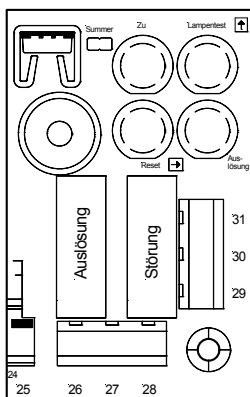

Das Störungsrelais (Klemme 29, 30, 31) dient der Störungsweitergabe. Das Auslöserelais (Klemme 26, 27, 28) dient der Auslöseweitergabe. Beide Relais (potentialfreie Wechslerkontakte) können bei 60V 3A schalten.

**Im Normalzustand ist das Störungsrelais angezogen und fällt bei einer Störung ab.**

Kontakt geschlossen:

- Kl. 29 + 30: Störung
- Kl. 30 + 31: keine Störung
- Kl. 27 + 28: keine Auslösung
- Kl. 26 + 27: Auslösung

Abbildung 13: Störungs- und Auslöserelais

### 3.13 Anklemmen der Akkumulatoren

Beim Anklemmen der Akkumulatoren ist unbedingt auf die Polarität zu achten. **Ein Falschanschluss führt zwangsweise zur sofortigen Zerstörung der Platine.** Die rote Leitung markiert stets den Pluspol und die blaue Leitung markiert stets den Minuspol des Akkus. Die Anschlussdrähte für die Akkumulatoren sind fest auf der Platine angelötet. Die Anschlussfahnen der Akkumulatoren sind entsprechend farblich gekennzeichnet.



Abbildung 14: Verschaltung der Akkus

Die Notstromversorgung besteht aus 2 Akkus 12V / > 1,9Ah, die in Reihe geschaltet werden, so dass sich die Spannung auf 24V DC addiert. Hierzu wird ein + Pol mit dem – Pol des anderen Akkus verbunden. Die beiden freien Pole werden dann mit den Anschlussdrähten der Platine verbunden.

**(Rot → Plus / Blau → Minus)**

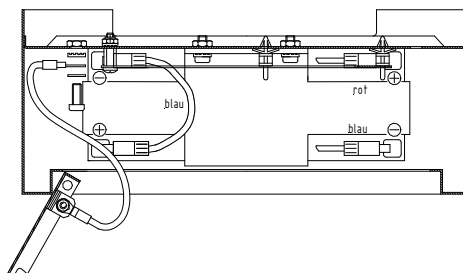

## 4 Funktionsbeschreibung

Die Zentrale ist eine Rauch- und Wärmeabzugszentrale mit Notstromversorgung bei Netzausfall für 72h. Sie dient zum Öffnen und Schließen von elektromotorisch betriebenen Rauchabzügen im Brandfall und zur täglichen Lüftung.

*Die Funktionsbeschreibung wird an dieser Stelle recht allgemein gehalten. Die Funktionen der einzelnen Bedien- und Anzeigeelemente werden im nächsten Abschnitt detailliert beschrieben.*

Es werden zwei grundlegende Betriebsarten unterschieden:

### 4.1 RWA ( Auslöse ) – Betrieb

Im Brandfall (Auslösung über RWA – Taster, Rauchmelder bzw. Wärmemelder oder über die Brandmeldeanlage) werden die angeschlossenen Öffnungselemente aufgefahren. Der RWA – Betrieb ist dem Lüftungsbetrieb stets übergeordnet, mit Hilfe der Akkus wird gewährleistet, dass nach 72h Netzausfall die Anlage noch zweimal auf- bzw. einmal zugefahren werden kann (RWA – Betrieb). Eine Auslösung kann manuell durch Betätigung des Tasters „Auslösung“ auf den externen RWA – Tastern oder automatisch durch Auslösung eines der automatischen Melder bzw. der Brandmeldezentrale erfolgen. Eine Auslösung ist auch bei Netzspannungsausfall über 72h hinweg gewährleistet.

Sofern es erforderlich ist, oder die Feuerwehr dies möchte, können die angeschlossenen Öffnungselemente nach einem Reset – Befehl wieder zugefahren werden. Dazu wird zunächst die RWA – Auslösung mit Hilfe der „Reset – Taste“ am RWA – Taster oder auf der Platine quitiert. Anschließend können mit Hilfe des „Zu – Tasters“ am RWA – Taster 6, der einzelnen Lüftungstaster oder des „Zu – Tasters“ auf der Platine die Öffnungselemente wieder geschlossen werden.

Der RWA – Betrieb ist gegenüber dem Lüftungsbetrieb immer vorrangig, d. h. es kann während einer RWA – Auslösung keine Lüftungsfunktion ausgeführt werden.

### 4.2 Lüftungsbetrieb

**Auf der Platine können drei Lüftungsbetriebsarten (Dauerbetrieb / Tastbetrieb nur Auf / Tastbetrieb Auf und Zu) eingestellt werden. Die Einstellung erfolgt im Setup (siehe Programmierung).**

Mit Hilfe der einzelnen Lüftungstaster können die angeschlossenen Öffnungselemente auf- bzw. zugefahren werden.

In der Betriebsart „Dauer“ wird nach einmaligem Betätigen der Auf – Taste am Lüftungstaster die Auf – Endstellung angefahren und nach einmaligem Betätigen der Zu – Taste die Zu – Endstellung. Bei gleichzeitigem Betätigen der Auf- und Zu – Taste kann der Motor in einer Zwischenstellung angehalten werden. In der Betriebsart „Tast“ kann der Motor in die Auf – Richtung nur solange betrieben werden, wie die Auf – Taste am Lüftungstaster betätigt ist. Wird die Zu – Taste am Lüftungstaster betätigt fährt der Motor in seine Zu – Endstellung (Betriebsart „Tast nur Auf“). In der Betriebsart „Tast Auf und Zu“ wird auch in Zu – Richtung der Antrieb tastend betrieben.

Ist ein Wind- Regenmelder angeschlossen, so ist seine Funktion dem normalen Lüftungsbetrieb übergeordnet, d. h. bei einem Wind- bzw. Regensignal werden die angeschlossenen Öffnungselemente automatisch geschlossen und können erst nach Abfall des Regen- bzw. Windsignals wieder manuell geöffnet werden.

Bei Netzausfall ist kein Lüftungsbetrieb mehr möglich und die Antriebe werden automatisch geschlossen.

Bei Erkennen einer Akku – Unterspannung (*der Akku kann nicht weiter Lüftung zulassen, da sonst kein 72 – stündiger Notstrombetrieb mehr möglich ist*) wird ebenfalls ein Lüftungsverbot ausgesprochen. Dies wird durch eine gelbe LED- Anzeige auf der Platine signalisiert.



### 4.3 Komfort – Lüftungsmodul

Ist das optional erhältliche Komfort – Lüftungsmodul ergänzt worden, können folgende zusätzliche Lüftungsfunktionen genutzt werden.



Abbildung 15: Komfort- Lüftungsmodul KL-MOD

#### 4.3.1 Hubbegrenzung

Zum Aktivieren der Hubbegrenzung muss der Dipschalter „Hubbegr.“ in die Stellung „ON“ (nach links) gestellt werden.

Über das Potentiometer „Hub“ kann nun die Öffnungsdauer zwischen 5s und 35s eingestellt werden. Bei Betätigen des Lüftungstasters in Auf – Richtung, wird der Motor nur für den eingestellten Öffnungszeitraum angesteuert. Mit dem Dipschalter „2x Hub“ kann zweimal der eingestellte Öffnungszeitraum angesteuert werden. Die maximale Öffnungszeit ergibt sich nun aus der doppelten eingestellten Zeit. Allerdings muss dafür auch mind. zweimal der Lüftungstaster betätigt werden.

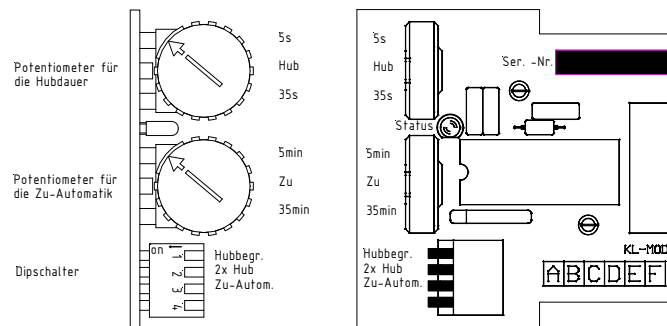
Der angeschlossene Antrieb kann nur entsprechend der eingestellten Zeit in Auf – Richtung betrieben werden, auch wenn zwischenzeitlich (während des Ablaufes der eingestellten Zeit) der Motor in Zu – Richtung angesteuert wurde.

Beispiel:

- eingestellte Zeit = 20 Sekunden
- mittels Lüftungstaster wird der Motor aufgefahren
- nach 10 Sekunden wird für 5 Sekunden zugefahren
- anschließend wird wieder mittels Lüftungstaster aufgefahren
- → der Motor fährt nun nur noch für 15s auf!

#### 4.3.2 Zu – Automatik

Zum Aktivieren der Zu – Automatik muss der Dipschalter „Zu-Autom.“ in die Stellung „ON“ (nach links) gestellt werden. Die Zeit für die Zu – Automatik kann am Potentiometer „Zu“ zwischen 5 min und 35 min eingestellt werden. Die Zeit wird nach dem letzten Fahrbefehl (Auf- oder Zu – Richtung) gestartet. Die Zeit wird automatisch zurückgesetzt wenn mind. 8 Minuten lang zugefahren wurde und die Auf – Anzeige erloschen ist.

**Steckplatzwahl:** Das KL-MOD muss auf den ersten Steckplatz gesetzt werden.

### 4.4 Auf – Anzeige

Die RWA – Zentrale verfügt über einen Ausgang (24V DC, 50 mA) für eine Auf – Anzeige. Wird der angeschlossene Antrieb in Auf – Richtung angesteuert, wird der Ausgang geschaltet. Befindet sich der angeschlossene Antrieb nach einem Schließbefehl für mind. 8 Minuten in Zu – Stellung, erlischt die Auf – Anzeige (der Ausgang wird zurückgesetzt). Die Auf – Anzeige funktioniert ohne Rückmeldung vom Antrieb, indem angenommen wird, dass der Antrieb geschlossen ist, wenn er für mind. 8 Minuten in Zu – Richtung angesteuert wurde. Die Auf- Anzeige wird dann abgeschaltet.

Bei jeder Ansteuerung des Antriebes in Auf – Richtung wird die Auf- Anzeige wieder aktiviert.



## 5 Inbetriebnahme

Sind alle erforderlichen externen Geräte angeschlossen, die Verdrahtung nochmals überprüft worden und sind die Akkumulatoren aufgeladen, kann eine Inbetriebnahme erfolgen.

Zunächst wird die Spannungsversorgung sichergestellt. Erst nachdem die Akkus angeschlossen sind darf die Netzspannung (230V AC) eingeschaltet werden und die grüne Betriebs – LED auf der Platine und den RWA – Tastern 6 leuchtet.

**Beim Anschluss der Akkumulatoren ist unbedingt auf Polarität zu achten. Falsch angeschlossene Akkumulatoren führen zur sofortigen Zerstörung der Platine.**

Die RWA – Zentrale ist jetzt einsatzbereit und die einzelnen Funktionen können der Reihe nach überprüft werden.

**Bei der Inbetriebnahme müssen folgende Funktionen überprüft werden:**

### Lüftungsfunktion:

Lüftungstaster in Auf – Richtung betätigen	- Motoren fahren auf
Lüftungstaster gleichzeitig in Auf- und Zu – Richtung betätigen	- Motoren stoppen
Lüftungstaster in Zu – Richtung betätigen	- Motoren fahren zu
Auslösen einer Regenmeldung am Regenmelder (Test – Taste betätigen falls vorhanden)	- alle Motoren fahren zu
<b>Motoren sollten aufgefahren sein!</b>	

### RWA – Funktion (Auslösung über RWA-Taster, Autom. Melder oder BMZ- Kontakt):

Betriebsartenschalter in Stellung „Test“ stellen und mittels rotem Taster „Auslösung“ auf der Platine eine RWA – Auslösung herstellen	<ul style="list-style-type: none"> <li>- die grüne LED – „O.K“ auf der Platine blinkt (Testbetrieb)</li> <li>- alle Motoren fahren auf</li> <li>- die rote LED „Auslösung“ auf der Platine und auf den RWA – Tastern blinken</li> <li>- der Summer ertönt mit alternierender Frequenz</li> </ul>
RWA – Zentrale wieder betriebsbereit schalten mittels der Taste „Reset“ auf der Platine. Anschließend die Motoren über den Taster „Zu“ auf der Platine zufahren. (Betriebsartenschalter weiterhin in Stellung „Test“)	<ul style="list-style-type: none"> <li>- alle Motoren fahren zu</li> <li>- die rote LED „Auslösung“ erlischt</li> <li>- der Summer verstummt</li> <li>- die grüne LED „O.K.“ auf der Platine blinkt (Testbetrieb)</li> </ul>
Am RWA – Taster eine RWA – Auslösung herstellen durch Betätigen der Taste „Auslösung“ (Betriebsartenschalter weiterhin in Stellung „Test“)	<ul style="list-style-type: none"> <li>- alle Motoren fahren auf</li> <li>- die roten LEDs „Auslösung“ auf der Platine und auf den RWA – Tastern blinken</li> <li>- der Summer ertönt mit alternierender Frequenz</li> <li>- die grüne LED „O.K.“ auf der Platine blinkt (Testbetrieb)</li> </ul>
RWA – Zentrale wieder betriebsbereit schalten mittels der Taste „Reset“ am RWA – Taster. Anschließend die Motoren über die Taste „Zu“ am RWA – Taster zufahren (Betriebsartenschalter weiterhin in Stellung „Test“)	<ul style="list-style-type: none"> <li>- alle Motoren fahren zu</li> <li>- die rote LED Auslösung erlischt</li> <li>- der Summer verstummt</li> <li>- die grüne LED „O.K.“ auf der Platine blinkt (Testbetrieb)</li> </ul>
mittels Testeinheit für Melderserie Typ ECO 1000RTU eine Auslösung am autom. Melder Typ ECO herstellen (Betriebsartenschalter weiterhin in Stellung „Test“)	<ul style="list-style-type: none"> <li>- alle Motoren fahren auf</li> <li>- die roten LEDs „Auslösung“ auf der Platine und auf den RWA – Tastern blinken</li> <li>- der Summer ertönt mit alternierender Frequenz</li> <li>- die grüne LED „O.K.“ auf der Platine blinkt (Testbetrieb)</li> </ul>
RWA – Zentrale wieder betriebsbereit schalten mittels der Taste „Reset“ auf der Platine. Anschließend die Motoren über die Taste „Zu“ auf der Platine zufahren. (Betriebsartenschalter nun in Stellung „Normal“ stellen)	<ul style="list-style-type: none"> <li>- alle Motoren fahren zu</li> <li>- die rote LED „Auslösung“ erlischt</li> <li>- der Summer verstummt</li> <li>- die grüne LED „O.K.“ auf der Platine leuchtet dauerhaft (Normalbetrieb)</li> </ul>



## 6 Bedienung

### 6.1 Anzeige- und Bedienelemente auf der Platine

Die RWA – Zentrale 2A-1-1 verfügt über eine Vielzahl von Bedien- und Anzeigeelementen auf der Platine, um die einzelnen Betriebszustände und Störungen übersichtlich und detailliert anzeigen zu können. Mit Hilfe der Bedienelemente können verschiedene Einstellungen und Funktionen an der RWA – Zentrale vorgenommen werden. Das nachfolgende Bild zeigt die Bedienelemente auf der Platine der RWA – Zentrale 2A-1-1:

Bis auf die Lüftungsfunktion kann die RWA – Zentrale allein von der Platine aus bedient werden. Dazu stehen folgende Bedienelemente zur Verfügung:





Abbildung 16: Anzeige- und Bedienelemente

Die nachfolgende Tabelle zeigt übersichtlich die verschiedenen Funktionen und Einstellungen der einzelnen Bedienelemente auf der Platine der RWA – Zentrale 2A-1-1:

Bedienung	Funktion / Auswirkung
Betätigen des Tasters „Auslösung“	<ul style="list-style-type: none"> <li>- alle Motoren fahren auf</li> <li>- die rote LED „Auslösung“ auf der Platine und auf den RWA – Tastern blinken</li> <li>- der Summer ertönt mit alternierender Frequenz</li> <li>- autom. Alarmweiterleitung aktiv</li> </ul>
Betätigen des Tasters „Reset“	<ul style="list-style-type: none"> <li>- RWA – Auslösung wird zurückgesetzt</li> <li>- der Summer verstummt</li> <li>- autom. Auslöseweiterleitung inaktiv</li> <li>- die rote LED „Auslösung“ auf der Platine und den RWA – Tastern erlischt</li> </ul>

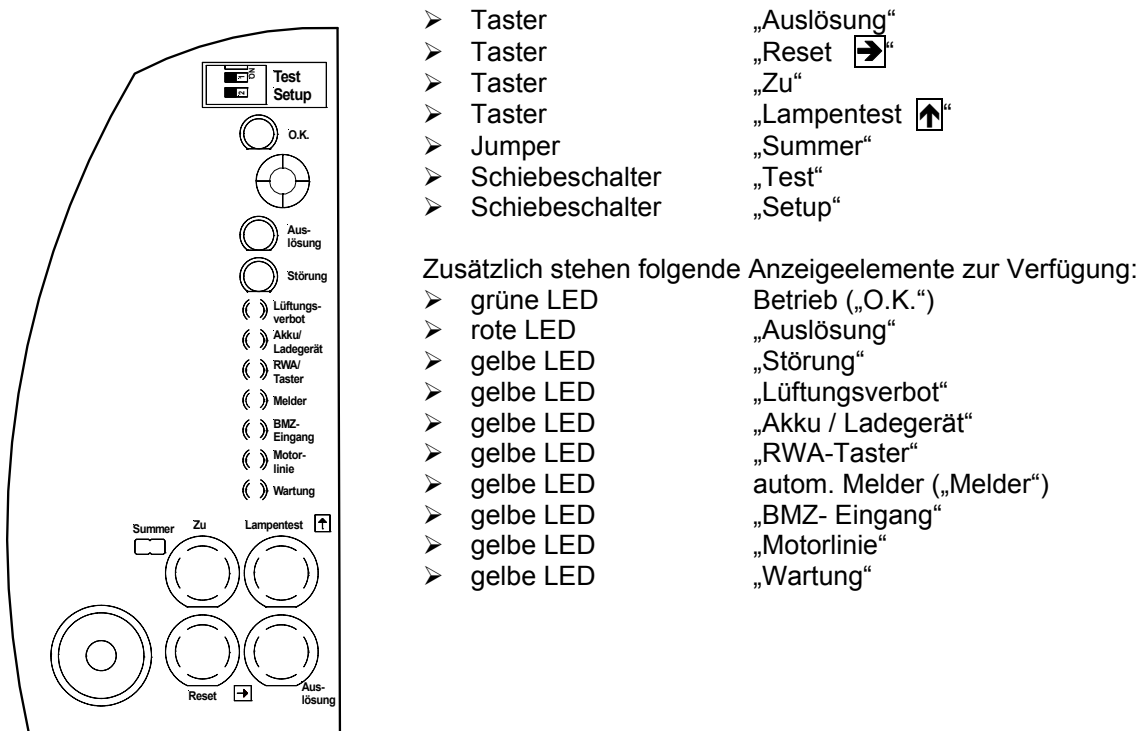



Bedienung	Funktion / Auswirkung
Betätigen des Tasters „Zu“	- alle Motoren fahren zu (nur wenn keine RWA – Auslösung vorhanden ist) → Lüftung Zu
Betätigen des Tasters „Lampentest“	- sämtliche LED's auf der Platine und auf den angeschlossenen RWA – Tastern leuchten auf, erlöschen bei Betätigung der Taste „Reset“ - der Summer ertönt, solange der Taster „Lampentest“ betätigt ist - nach 10 Min. wird der Lampentest selbstständig beendet
Jumper „Summer“	- bei gestecktem Jumper ist der interne Summer bei Auslösung, Störung und Quittierungen eingeschaltet - bei nicht gesteckter Steckbrücke wird der interne Summer nicht angesteuert
Schiebeschalter „Test“ in Position „ON“(rechts)	- die RWA – Zentrale befindet sich im Testbetrieb - die grüne LED „O.K.“ auf der Platine blinkt - autom. Auslöseweiterleitung inaktiv - bei Netzausfall können hiermit die Diagnose – LED's auf der Platine aktiv geschaltet werden
Schiebeschalter „Test“ in Position „OFF“(links)	- Normalzustand der Zentrale - das Auslöserelais wird bei Auslösung geschaltet
Schiebeschalter „Setup“ in Pos. OFF	- Normaler Betriebszustand
Schiebeschalter „Setup“ in Pos. ON [gleichzeitig Taster Reset  und Taster Lampentest  betätigen]	- Setup – Modus aktiv (siehe Programmierung) - einige LED's blinken sehr schnell

Die nachfolgende Tabelle zeigt übersichtlich die verschiedenen Anzeigezustände der einzelnen Anzeigeelemente auf der Platine der RWA – Zentrale 2A-1-1:

Anzeige	Zustand
LED Betrieb („O.K.“)	- <b>leuchtet dauerhaft</b> solange keine Störung erkannt wird - <b>blinkt</b> im Testbetrieb - <b>erlischt</b> bei einer aktiven Störung oder fälliger Wartung
LED „Auslösung“	- <b>blinkt</b> bei RWA – Auslösung - <b>blitzt</b> , wenn bei aktivierter 2- Melderabhängigkeit der automatischen Melder einer ausgelöst hat.
LED „Störung“	- <b>blinkt</b> bei erkannter Störung - <b>blitzt</b> bei Netzspannungsausfall - <b>blinkt</b> bei fälliger Wartung (siehe LED Wartung)
LED „Lüftungsverbot“	- <b>Dauerlicht</b> bei aktiver Wind- Regenmeldung - <b>blinkt</b> bei Unterschreiten einer Kapazitätsgrenze im Akku (72h Notstromversorgung soll sichergestellt werden)



<b>Anzeige</b>	<b>Zustand</b>
LED „Akku / Ladegerät“	<ul style="list-style-type: none"><li>- <b>blinkt</b> bei nicht erkanntem Akku</li><li>- <b>blitzt</b> bei Akku – Tiefentladung erlischt wieder nach dem Laden der Akkus.</li></ul>
LED „RWA-Taster“	<ul style="list-style-type: none"><li>- <b>leuchtet dauerhaft</b> bei einer Auslösung über einen externen RWA-Taster</li><li>- <b>blinkt</b> bei Leitungsunterbrechung</li><li>- <b>blitzt</b> bei Leitungskurzschluss</li></ul>
LED „Melder“	<ul style="list-style-type: none"><li>- <b>leuchtet dauerhaft</b> bei einer Auslösung über einen externen autom. Melder</li><li>- <b>blinkt</b> bei Leitungsunterbrechung</li><li>- <b>blitzt</b> bei Leitungskurzschluss</li></ul>
LED „BMZ- Eingang“	<ul style="list-style-type: none"><li>- <b>leuchtet dauerhaft</b> bei einer Auslösung über die externe <b>Brand- Melde- Zentrale (BMZ)</b>.</li><li>- <b>blinkt</b> bei Leitungsunterbrechung</li><li>- <b>blitzt</b> bei Leitungskurzschluss</li></ul>
LED „Motorlinie“	<ul style="list-style-type: none"><li>- <b>Störung in Motorlinie</b></li><li>- <b>blinkt</b> bei Leitungsunterbrechung / Motorsicherung SI2 defekt (Kurzschluss/Überlastung)</li></ul>
LED „Wartung“	<ul style="list-style-type: none"><li>- <b>blinkt</b> bei fälliger Wartung</li></ul>

## 6.2 Akustische Signale

Während des Betriebes gibt die RWA-Zentrale über den Summer akustische Signale aus, die auf Fehlerzustände und durchgeführte Aktionen rückschließen lassen:

### **Achtung !**

Um die Signaltöne hören zu können, muss der „Summer“ – Jumper gesteckt sein!

#### **Dauerton:**

Störungszustand (Die LED's informieren über den Grund)  
*oder*  
Lampentest-Taste wird gedrückt (alle LED's leuchten).

#### **Dauerton mit wechselnder Tonhöhe:**

RWA – Auslösezustand. Die rote LED „Auslösung“ blinkt.

#### **1x langes Piepen (Bestätigungston)**

nach Verlassen des SETUP-Modus:

Einstellungen wurden übernommen



### 6.3 Sicherungen auf der Platine

Zum Schutz der Elektronik sind zwei Sicherungen (Glasrohrsicherungen 5 x 20mm) auf der Platine der RWA – Zentrale 2A-1-1 vorhanden. Die nachfolgende Tabelle zeigt die Funktion und den Wert der einzelnen Sicherungen:

Bezeichnung:	Funktion:	Wert:
SI1	Sekundärsicherung 24V AC nach Trafo	0,63 A träge
SI2	Absicherung Motorlinie	5,0 A träge

### 6.4 Auslieferungszustand

Aufgrund der vielen beschriebenen Parametriermöglichkeiten der RWA – Zentrale 2A-1-1 wird hier der Auslieferungszustand der Zentrale tabellarisch zusammengefasst:

Schiebeschalter „Test“	Schiebeschalter „Test“ befindet sich in Position „OFF“ → automatische Auslöseweiterleitung im RWA – Fall
Schiebeschalter „Setup“	Schiebeschalter Setup befindet sich in der Position „OFF“
Jumper „Summer“	Jumper ist <b>gesteckt</b> → Summer ist aktiv
Die folgenden Funktionen bzw. Einstellungen sind im Programmiermodus eingestellt:	
Lüftungsbetriebsart	eingestellt auf Dauer
Reihenwiderstand Funktion 0R / 18k	eingestellt auf 18k Ohm (Kurzschlussüberwachung der Linien aktiviert)
Melderabhängigkeit	eingestellt auf 1 Melder
Auslösung bei Störung	ausgeschaltet
Anzahl Melder	eingestellt auf 1 – 10 automatische Melder

### 6.5 Einbauort optionaler Module

Die modularen Einschübe dürfen nur im spannungsfreiem Zustand der RWA- Zentrale (Akku und Netz abgeklemmt) eingesetzt oder entnommen werden.

Das Komfort-Lüftungsmodul muss auf dem ersten Steckplatz stecken.



Das WR-MOD ( Wind-/ Regenmodul ) und das W-MOD ( Wartungsmodul ) kann auf einem beliebigen Steckplatz eingesetzt werden.

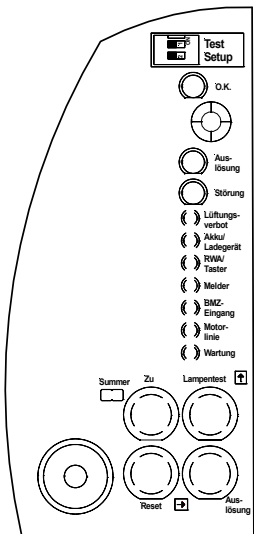

## 7 Programmierung (SETUP)

Im SETUP – Modus können viele Sonderfunktionen und Einstellungen programmiert werden:



Hierfür gibt es den DIP-Schalter „Setup“, der zur Veränderung der Programmierung, unter gleichzeitigem Drücken der Taster „Reset “ und „Lampentest “, auf ON gestellt werden muss.



Die LED „Störung“ auf der Platine blinkt jetzt in einem sehr schnellen Rhythmus, um anzuzeigen, dass der Setup-Betrieb eingeschaltet ist.



Änderungen an den Funktionen werden über 2 Taster auf der Platine vorgenommen und über die LED's angezeigt:

Die 3 großen LED's „O.K.“, „Auslösung“ und „Störung“ zeigen an, welche Funktion angewählt ist und die 7 kleinen, gelben LED's zeigen an, welche Einstellung diese Funktion aktuell hat.

Abbildung 17: Anzeige- und Bedienelemente

LED	Funktion					
	Lüftungs-funktion	0R/18k	Melderab-hängigkeit	Auslösung bei Störung	Anzahl Melder	Störungs-Relaisfunktion
„O.K.“	●	●	☀	☀	☀	☀
„Auslösung“	●	☀	●	●	☀	☀
„Störung“	☀	●	●	☀	●	☀
	(☀ LED blinkt ● LED dunkel)					
	Einstellung					
„Lüftungsverbot“	-	-	-	-	-	-
„Akku“	-	-	-	-	-	-
„RWA-Taster“	-	-	-	Alle	-	-
„Melder“	-	-	-	Unterbrechung	-	-
„BMZ-Eingang“	Keine Lüftungsfunktion	0R beide	-	BMZ-Eingang	-	-
„Motorlinie“	AUF/ZU tastend	0R BMZ	2 Melder + Vorwarnung	Melder	26..50 ECO	Alarm-Ausgabe
„Wartung“	Nur AUF tastend	0R RWA-T	2 Melder	RWA-Taster	11..25 ECO	Wind-Regen-Ausgabe
(alle 7 LED's aus)	Dauer	18k beide	1 Melder	Aus	1..10 ECO	Störungs-Ausgabe

Mit den 2 Platinen-Tastern „Reset “ und „Lampentest “ können die Funktionen angewählt und deren Einstellung verändert werden:

- „Reset “-Taster      nächste Funktion (1 Spalte nach rechts in der obigen Tabelle)
- „Lampentest “-Taster      Einstellung um eine Position nach oben (Zeile hoch in der obigen Tabelle)

Eine geänderte Einstellung wirkt sich sofort auf die Funktion der RWA-Zentrale aus, jedoch ist (sind) die geänderte(n) Einstellung(en) erst dauerhaft gegen Stromausfall gesichert, wenn der DIP-Schalter „Setup“ wieder auf OFF steht!

Ca. 60s nach dem letztmaligen Betätigen einer Taste, wird der SETUP-Modus automatisch verlassen und die Einstellungen gesichert.



## 8 Fehlersuche / Störungssuche

Sämtliche Störungen können mit Hilfe der Diagnose – LED's auf der Platine erkannt und lokalisiert werden. Fehler, die durch eine falsche Verdrahtung der Komponenten hervorgerufen werden, können natürlich nicht diagnostiziert werden. Sollten Fehlfunktionen auftreten, die nicht mit Hilfe der Diagnose – LED's erkannt werden, so ist in erster Linie die Verdrahtung der externen Komponenten zu überprüfen.

**Hat die RWA – Zentrale eine Störung erkannt, so erlischt die grüne LED – Betrieb und die gelbe LED – Störung blinkt oder blitzt.**

Anzeige Diagnose – LED auf der Platine	Ursache	Behebung
gelbe LED „Melder“ <u>blinkt</u>	Linienunterbrechung in der Melder - Linie	<ul style="list-style-type: none"> <li>➤ Melderlinie mit 33K Widerstand abschließen</li> <li>➤ Kabel auf Unterbrechung untersuchen</li> </ul>
gelbe LED „Melder“ <u>blitzt</u>	Kurzschluss in der Melder – Linie	<ul style="list-style-type: none"> <li>➤ Kabel auf Kurzschluss untersuchen</li> </ul>
gelbe LED „RWA-Taster“ <u>blinkt</u>	Linienunterbrechung in der RWA – Taster - Linie	<ul style="list-style-type: none"> <li>➤ RWA – Taster – Linie mit 33K Widerstand abschließen</li> <li>➤ Kabel auf Unterbrechung untersuchen</li> </ul>
gelbe LED „RWA-Taster“ <u>blitzt</u>	Kurzschluss in der RWA – Taster - Linie	<ul style="list-style-type: none"> <li>➤ Kabel auf Kurzschluss untersuchen</li> </ul>
gelbe LED „BMZ – Eingang“ <u>blinkt</u>	Linienunterbrechung am BMZ – Eingang	<ul style="list-style-type: none"> <li>➤ BMZ – Eingang mit 33K Widerstand abschließen</li> <li>➤ Kabel auf Unterbrechung untersuchen</li> </ul>
gelbe LED „BMZ – Eingang“ <u>blitzt</u>	Kurzschluss am BMZ - Eingang	<ul style="list-style-type: none"> <li>➤ Kabel auf Kurzschluss untersuchen</li> </ul>
gelbe LED „Motorlinie“ <u>blinkt</u>	Linienunterbrechung Motorlinie	<ul style="list-style-type: none"> <li>➤ Motorsicherungen SI2 prüfen</li> <li>➤ Kabel auf Kurzschluss untersuchen</li> <li>➤ Kabel auf Unterbrechung untersuchen</li> <li>➤ <b>bei Fremdantrieben 33K Widerstand einsetzen</b></li> </ul>
gelbe LED „Lüftungsverbot“ <u>blinkt</u>	Akkuladezustand ist zu gering	<ul style="list-style-type: none"> <li>➤ Warten bis Akku wieder vollständig aufgeladen ist</li> </ul>
gelbe LED „Lüftungsverbot“ <u>leuchtet dauerhaft</u>	aktive Wind- bzw. Regenmeldung oder Störung am Wind- bzw. Regenmelder	<ul style="list-style-type: none"> <li>➤ Warten bis Wind- bzw. Regenmeldung abgefallen ist</li> <li>➤ angeschlossenen Wind- bzw. Regenmelder überprüfen</li> </ul>
gelbe LED „Akku/Ladeg.“ <u>blinkt</u>	Akku nicht angeschlossen	<ul style="list-style-type: none"> <li>➤ Akku überprüfen und gegebenenfalls anschließen</li> </ul>
gelbe LED „Akku/Ladeg.“ <u>blitzt</u>	Akku ist tiefentladen (U<18V)	<ul style="list-style-type: none"> <li>➤ Neue Akkus anschließen!</li> </ul>
gelbe LED „Störung“ <u>blitzt</u>	Netzausfall	<ul style="list-style-type: none"> <li>➤ Netzspannung 230V AC überprüfen</li> <li>➤ Sekundärsicherung SI1 überprüfen</li> </ul>
gelbe LED „Wartung“ <u>blinkt</u>	Wartung notwendig	<ul style="list-style-type: none"> <li>➤ Kundendienst informieren</li> </ul>

Fehlfunktion	Ursache	Behebung
angeschlossene autom. Melder lösen nicht oder dauerhaft aus.	falsche Polarität	<ul style="list-style-type: none"> <li>➤ Polarität der Anschlüsse überprüfen und Fehler beheben</li> </ul>
Fehlfunktionen am RWA - Taster	falsche Verdrahtung	<ul style="list-style-type: none"> <li>➤ Verdrahtung überprüfen</li> </ul>



## 9 Wartung

Rauch- und Wärmeabzugsanlagen sind Sicherheitsanlagen zum Schutz von Menschenleben, Gesundheit und Sachwerten.

Daher muss eine Wartung der RWA-Anlage in regelmäßigen Zeitabständen, mindestens jedoch jährlich, nach DIN 18232, den VdS – Richtlinien und den Herstellerrichtlinien erfolgen. Die Funktionsfähigkeit, Betriebsbereitschaft sowie Wartung und eventuelle Instandsetzung der RWA-Anlage darf nur von autorisiertem Fachpersonal ausgeführt werden.

### **Wartungsmodul (optional erhältlich):**

**Ist das optional erhältliche Wartungsmodul gesteckt (Steckplätze auf der Platine der RWA – Zentrale 2A-1-1-), wird die fällige Wartung akustisch (Summer) und optisch (LED Störung am RWA – Taster und LED Wartung auf der Platine der RWA – Zentrale) angezeigt. Das Wartungsintervall kann am Wartungsmodul variiert werden.**

Vor Arbeiten und Bedienung an der geöffneten Zentrale hat sich der Monteur an der Erdungsschraube zu erden!

### **Achtung !!**

**Bei Auslöse- und Störungsweiterleitung an Feuerwehr oder Hausleittechnik über das integrierte Auslöserelais bzw. Störungsrelais ist vor einer Funktionsprüfung, Rücksprache zu halten.**

### **RWA Zentrale 2A-1-1:**

- Optische Kontrolle der RWA – Zentrale 2A-1-1
- Netzspannung 230 V AC kontrollieren
- Sicherungen SI1, SI2 kontrollieren
- Akkumulatorspannung kontrollieren (ca. 27V DC / jedoch nicht unter 24V DC)
- nach 4 Jahren müssen die Akkumulatoren erneuert und die alten Akkus entsorgt werden
- Klemmenanschlüsse auf sicheren Halt überprüfen
- Kabel auf eventuelle Beschädigungen kontrollieren
- Funktionskontrolle durchführen (siehe Kapitel 5 Inbetriebnahme), dafür den Schiebeschalter „Test“ in Position „ON“ stellen
- Funktionen der RWA-Zentrale durch Betätigen aller angeschlossenen externen RWA – Taster, automatischen Melder bzw. Lüftungstaster, überprüfen
- Anzeigenelemente der extern angeschlossenen RWA –Taster und automatischen Melder kontrollieren
- Funktion der Störungs- und Auslöseweiterleitung kontrollieren, den Schiebeschalter „Test“ hierzu wieder in Position „OFF“ stellen.



## 10 Technische Daten

Typ:	RWA Zentrale 2A-1-1
Gehäuse:	Stahlblechgehäuse mit Zylinderschloss 455 Maße B/H/T: 255/345/105 [mm] Farbe: grau ähnlich RAL 9002
Schutzart:	IP 30
Temperaturbereich:	Temperaturklasse III laut VdS 2581 (-5°C bis 40°C) Temperaturklasse III laut VdS 2593 (-5°C bis 40°C)
Nennspannung:	230V AC / 50 Hz
Nennleistung:	19 VA
Nennspannung Akku:	24V DC (2 x 12V DC)
Nennkapazität Akku:	> 1,9Ah
Schaltleistung Motorlinie:	Max. 2,2A Nennstrom
Anzahl Motorlinien:	1
Anzahl Lüftungsgruppen:	1
Anzahl Auslöse – Linien:	1
Anzahl BMZ – Linien:	1
Anzahl RWA – Taster 6, 7:	10
Anzahl automatische Melder:	1 – 10 Stck., 11 – 25 Stck. oder 26 – 50 Stck. (siehe Programmierung) (Rauchmelder ECO1003, Wärmemaximalmelder ECO1005T)
AUF-Anzeige-Ausgang:	24V, max. 50mA
<b><u>Klemmen:</u></b>	
Motorklemmen:	4 mm <sup>2</sup> (feindrätig) 6 mm <sup>2</sup> (starr)
Netzanschlussklemmen:	2,5 mm <sup>2</sup> steckbar
Störungs- und Auslöserelais:	2,5 mm <sup>2</sup>
sonstige Klemmen:	1,5 mm <sup>2</sup> (feindrätig) 2,5 mm <sup>2</sup> (starr)
Linienüberwachung:	Motorlinie auf Leitungsbruch / Sicherungsfall RWA – Taster – Linie auf Leitungsbruch und Kurzschluss BMZ – Linie auf Leitungsbruch und Kurzschluss Melder – Linie auf Leitungsbruch und Kurzschluss Akkulinie auf Leitungsbruch
Auslöserelais:	Schaltleistung 60V (AC/DC) / 3A Zieht bei einer Auslösung an
Störungsrelais:	Schaltleistung 60V (AC/DC) / 3A fällt bei Störung ab

