

Bestellbezeichnung: RWA Zentrale 10A-4-1 IP XX
 Beispiel: RWA Zentrale 10A-4-1 IP 30

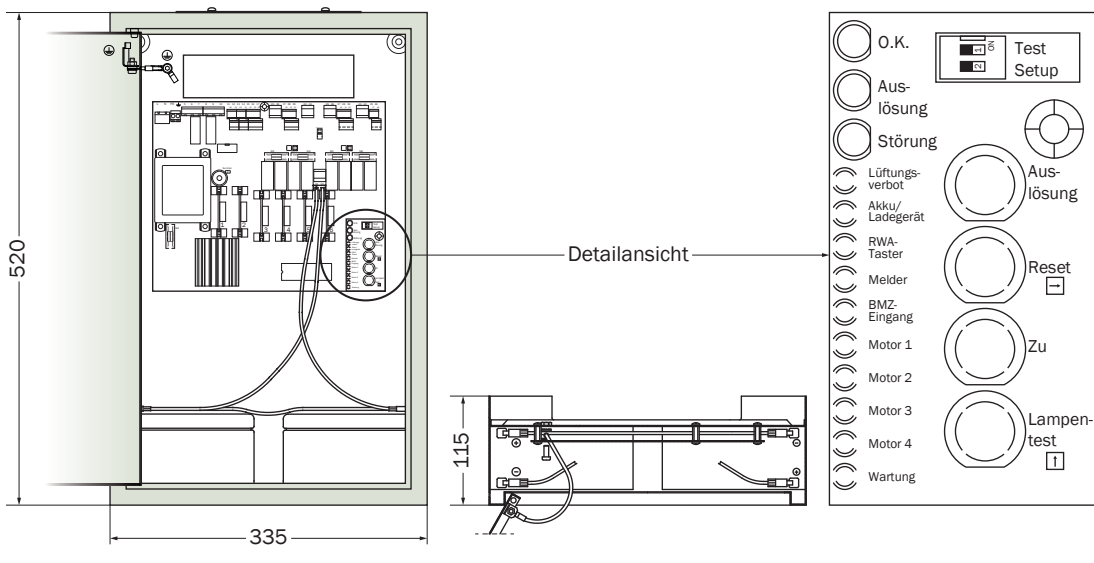

Darstellung im IP 30-Gehäuse

Die RWA Zentrale dient zur Ansteuerung von 24 V DC-Motoröffnern in max. 4 Lüftungs- und einer RWA-Auslösegruppe. Die Lüftungsfunktion wird über Doppel-Wipptaster und optional über einen Wind-Regenmelder angesteuert.

Kurzbeschreibung

Die RWA Zentrale überwacht die nachfolgenden Linien: Motorlinie, Handmelderlinie, automatische Melderlinie, Unterspannung der Akkus, Akkulinie und die Brandmeldezentralen-Eingangslinie.

Auslösung der RWA-Funktion über:

- ▶ Handauslösungen Typ RWA-Taster 6 bzw. 7
- ▶ Rauchmelder ECO 1003
- ▶ Wärmemaximalmelder ECO 1005T
- ▶ Brandmeldezentrale (BMZ-Eingang)

Technische Daten

Typ	RWAZentrale 10A-4-1
Anzahl der Lüftungsgruppen	1 – 4 (über Steckbrücken einstellbar)
Anzahl der Lüftungstaster	beliebig
Anzahl der Motorlinien	4
Anzahl der RWA-Auslöselinien	1
automatische Melder	max. 50 Stück ECO 1003/ECO 1005T
Gehäuse in der Schutzart IP 30	Stahlblechgehäuse mit Zylinderschloss 455 Maße B/H/T: 335/520/115 mm Farbe: grau, ähnlich RAL 9002 (Grauweiß)
Gehäuse in der Schutzart IP 54	Stahlblechgehäuse mit Vorreiberschloss Maße B/H/T: 500/500/210 mm Farbe: grau, ähnlich RAL 7035 (Lichtgrau)
Gewicht	11,5 kg
max. Anschließbarkeit von RWA-Taster 6/7	10 Stück beliebig mischbar
Nennkapazität Akku	7,2 Ah
Nennleistung	46 VA
Nennspannung	230 V AC/50 Hz
Nennspannung Akku	24 V DC (2 x 12 V DC)
Schaltleistung gesamt	max. 10 A
Schaltleistung Motorlinie	max. 5 A Nennstrom
Temperaturbereich	Temperaturklasse 3 lt. VdS 2581 (-5 °C bis +40 °C) Temperaturklasse 3 lt. VdS 2593 (-5 °C bis +40 °C)
Zertifikatsprüfnummer	44 780 14155001

RWA Zentrale 10A-4-1 IP XX

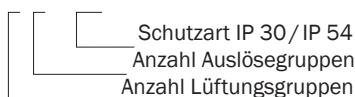

Typenschlüssel

